

回次	理由(日付)	承認者	担当者
◇			

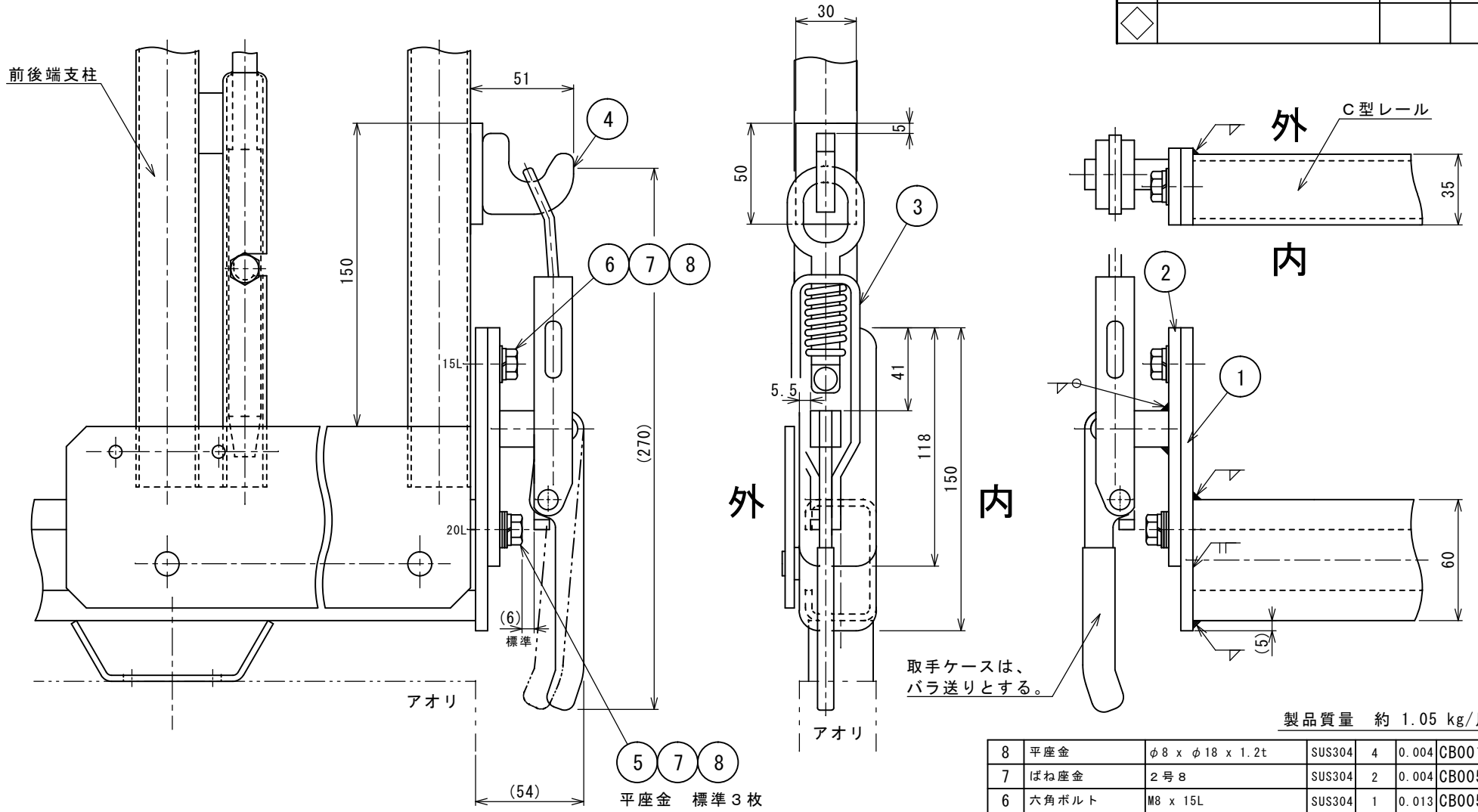

製品質量 約 1.05 kg/片側

8	平座金	φ8 x φ18 x 1.2t	SUS304	4	0.004	CB0019④
7	ばね座金	2号8	SUS304	2	0.004	CB0052④
6	六角ボルト	M8 x 15L	SUS304	1	0.013	CB0051A③
5	六角ボルト	M8 x 20L	SUS304	1	0.015	CB0051A⑤
4	エビ金用ダボ	30 x 50 x 50	購入品	1	0.146	LCB0705C
3	エビ型ハンドル	KA-40型 4.5 x 260mm	購入品	1	0.426	LCB0491①
2	エビ金取付板	FB6 x 38 x 118L	SS400	1	0.186	LCB0706B
1	レール端板	FB6 x 38 x 150L	SS400	1	0.244	LCB0706A

品番	名称	寸法	材質	数量	重量	備考
----	----	----	----	----	----	----

WORK NO.	A-	
CHECKED BY	T. HIGASHINAKA	
DRAWN BY		
DATE DRAWN	'21.10.30	
SCALE	1 : 2	

アコーディオンアーチ 後端ストッパー 組立図	図番 LCB0706K
DAIKURE GROP 株式会社クレオ DAIKURE GROP CO., LTD. KURE JAPAN	

・半数は、勝手反対で製作のこと。
 ・本図は、後端ストッパー（キャッチ取付）の組立図を示す。

注記